

TOILETTE ELETTRICHE - INFORMAZIONI DI INSTALLAZIONE E SICUREZZA
ELECTRIC TOILETS - INSTALLATION AND SAFETY ADVICE
W.C. ELECTRIQUES - INSTALLATION ET CONSEILS DE SÉCURITÉ
INODOROS ELECTRICOS - INSTRUCCIONES DE INSTALACION Y MEDIDAS DE SEGURIDAD
TOILETTEN MIT ELEKTROPUMPE - EINBAU-UND-SICHERHEITSHINWEISE

- Le toilette elettriche possono essere installate sopra o sotto la linea di galleggiamento. L'altezza massima di auto-adesamento è di un 1,2 m. L'altezza massima di scarico è di 1,2 m.
- Electric toilets can be installed above or below the sea level. Maximum self-priming height is 1,2 m. Maximum discharge height is 1,2 m.
- Les toilettes électriques peuvent être installées au-dessus ou au-dessous de la ligne de flottaison. La hauteur d'amorçage maximale est de 1,2 m. La hauteur maximale de refoulement est de 1,2 m.
- Los inodoros eléctricos pueden instalarse por encima o por debajo de la línea de flotación. La máxima altura de autocebado es de 1,2 m, y la máxima altura de descarga es de 1,2 m.
- Toiletten mit Elektropumpe können ober- oder unterhalb der Wasserlinie eingebaut werden. Die Ansaughöhe ist max. 1,2 m. Die Druckhöhe ist ebenfalls max. 1,2 m.

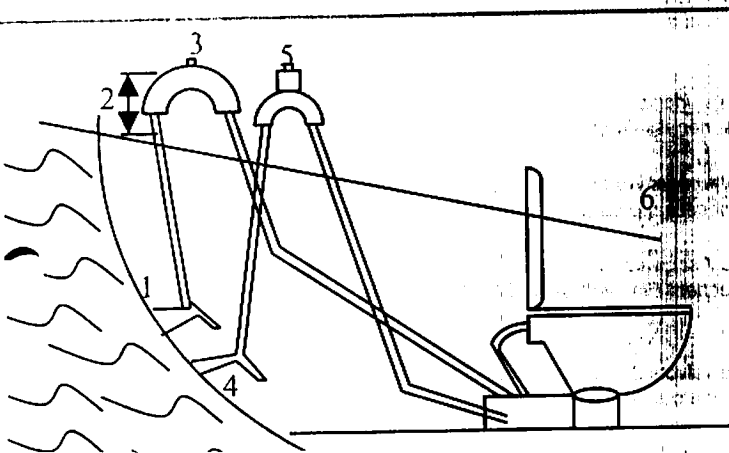
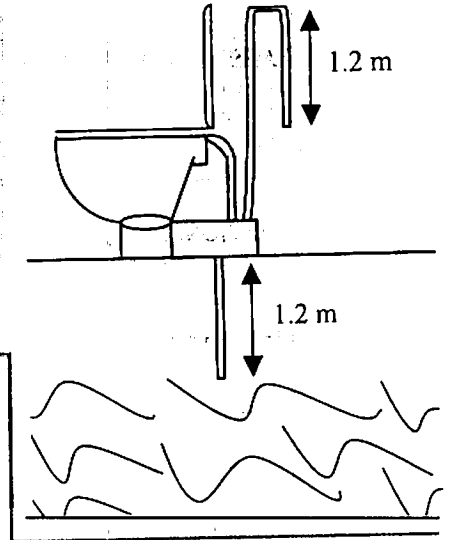

Toilette al disotto della linea di galleggiamento:

1. Presa d'acqua dal mare da 25 mm. o 38 mm.
2. Almeno 20 cm.
3. Anello di 25 mm. o 38 mm. con apertura di ventilazione.
4. Presa d'acqua del mare da 19 mm.
5. Anello di 19 mm. con apertura di ventilazione completo di elettrovalvola.
6. Linea di galleggiamento durante l'inclinazione.

Toilet below the waterline

1. 25 mm. or 38 mm. sea-cock
2. At least 20 cm.
3. 25 mm. or 38 mm. vented loop
4. 19 mm. sea-cock
5. 19 mm. vented loop complete of solenoid valve
6. Heeled waterline

Toilette au dessous de la ligne de flottaison

1. Passe-coque de 25 mm. ou de 38 mm.
2. 20 cm. minimum
3. Boucle ventilée de 25 mm. ou de 38 mm.
4. Passe-coque de 19 mm.
5. Boucle ventilée de 19 mm. complète de sonpage électronique
6. Ligne de flottaison maximale

Toilette oberhalb der Wasserlinie

1. 19 mm. Seeventil
2. Rückschlagventil im Spülschlauch
3. 20 cm. über der Unterkante, um Wasser in der Schüssel zu behalten
4. 38 mm. Seeventil

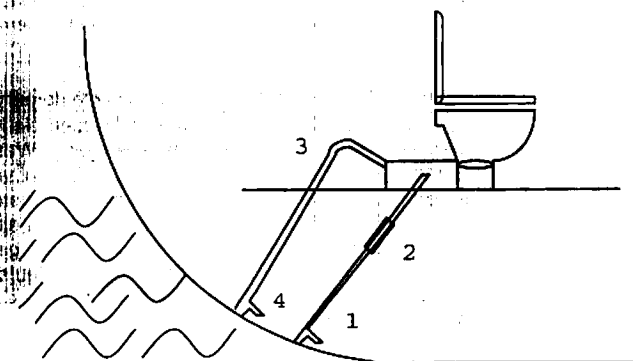

Toilette unterhalb der Wasserlinie

1. 25 mm. oder 38 mm. Seeventil
2. Mindestens 20 cm.
3. 25 mm. oder 38 mm. belüftbares Schwannenhalsventil
4. 19 mm. Seeventil
5. 19 mm. belüftbares Schwannenhalsventil ausgestattet mit Magnetventil
6. Wasserlinie bei Krängung

Inodoro por debajo de la línea de flotación

1. Grifo al mar de 25 ó 38 mm.
2. Por lo menos 20 cm.
3. Vuelta ventilada de 25 ó 38 mm.
4. Grifo al mar de 19 mm.
5. Vuelta ventilada de 19 mm. con válvula solenoide
6. Línea de flotación inclinada

Toilette sopra la linea di galleggiamento:

1. Presa d'acqua dal mare da 19 mm.
2. Valvola di ritegno d'immissione
3. Rialzo di 20 cm. sopra la base per trattenerne l'acqua nella tazza
4. Presa d'acqua dal mare da 38 mm.

Toilet above the waterline

1. 19 mm. sea-cock
2. Inlet non-return valve
3. 20 cm. rise above the base to retain water in the toilet bowl
4. 38 mm. sea-cock

Toilette au-dessus de la ligne de flottaison

1. Passe-coque de 19 mm.
2. Clapet anti-retour
3. Soulèvement de 20 cm. au-dessus de la base pour maintenir l'eau à l'intérieur de la cuvette
4. Passe-coque de 38 mm.

Inodoro por encima de la línea de flotación

1. Grifo al mar de 19 mm.
2. Válvula unidireccional de entrada
3. Elevación de 20 cm. por encima de la base para retener el agua en la taza
4. Grifo al mar de 38 mm.

SPECIFICHE ELETTRICHE – ELECTRIC SPECIFICATIONS – SPECIFICATIONS ÉLECTRIQUES – ESPECIFICACION ELECTRICA – ELEKTRISCHE ANGABEN

Wire size per mmq. of run

| VOLTAGE | AMPERE | FUSE | 6-10 mm. | 3-6 mm. | 0-3 mm. |
|---------------|--------|------|----------|---------|---------|
| 32 Volts c.c. | 6 | 10 | 8 | 6 | 4 |
| 24 Volts c.c. | 8 | 20 | 14 | 10 | 8 |
| 12 Volts c.c. | 16 | 25 | 6 | 12 | 10 |

ANNOTAZIONI Una corretta polarità al motore (rosso = positivo / nero = negativo) è indispensabile. Invertire la polarità significa danneggiare il motore e invalidare la garanzia. Un completo voltaggio al motore è necessario per il corretto funzionamento della toilette.

REMARKS : A correct motor polarity (red to positive / black to negative) is indispensable. Reverse polarity can damage the motor, thus voiding the warranty. For a proper functioning of the toilet a full voltage to the motor is necessary.

REMARQUES

Une polarité correcte au moteur (rouge = positif / noir = négatif) est indispensable. Inverser la polarité signifie endommager le moteur et frapper de nullité la garantie. Un voltage complet au moteur est nécessaire pour le fonctionnement régulier de la toilette.

NOTA: Una correcta polaridad al motor (rojo = positivo / negro = negativo) es indispensable. Invertir la polaridad significa malograr el motor y invalidare la garantía. Un completo flujo de voltaje es necesario para el correcto funcionamiento del wc.

BEMERKUNGEN: Eine richtige Polung des Motors (rot = plus / schwarz = minus) ist unerlässlich. Eine eventuelle Umpolung wird den Motor beschädigen und die Garantie demzufolge ungültig machen. Eine vollkommene Polung des Motors ist für ein einwandfreies Laufen der Toilette nötig.

ISTRUZIONI PER IL FUNZIONAMENTO: assicurarsi che le valvole di aspirazione e scarico siano aperte; premere il pulsante di comando per azionare la toilette. Operare sino a che la tazza non sia completamente risciacquata e la pompa di scarico abbia espulso l'acqua dalla base della tazza. La toilette marina elettrica potrà darvi un servizio di anni senza problemi purché usata in modo appropriato. La toilette può distruggere rifiuti organici e carta igienica. Non in grado di macerare stracci, assorbenti sanitari o oggetti duri e solidi di altra natura. Se la pompa non scarica e la tazza comincia a riempirsi, chiudere parzialmente la valvola di aspirazione fino a che non si sia svuotata completamente. Operare quindi per alcuni secondi con entrambe le valvole aperte in maniera da svuotare completamente la toilette e tutto il sistema di scarico. Dopo ogni operazione chiudere la valvole di aspirazione e di scarico. Il prosciugamento in occasione del drenaggio invernale si effettua chiudendo la valvola di aspirazione e operando per alcuni secondi fino a che tutta l'acqua non sia stata scaricata.

OPERATING INSTRUCTIONS: insure that the inlet and the outlet valves are open. Push the button switch to operate flush until the bowl is thoroughly rinsed and the discharge pump has ejected the water from the base of the bowl. If properly used, the electric marine toilet will provide years of trouble-free service. It can macerate organic waste and toilet paper but it cannot destroy rugs, sanitary nappies or hard and solid objects of different nature. If the pump does not discharge and the bowl begins to fill, partially close the toilet intake valve until it is completely emptied. Operate then for a few seconds with both valves open, so that the toilet and the whole discharge system may be completely emptied out. After each operation close both the inlet and the discharge valves. To drain for winterisation, close the inlet valve and operate for a few seconds until water is completely discharged.

INSTRUCTIONS DE FONCTIONNEMENT: assurez-vous que les ventiles d'aspiration soient ouvertes; appuyer sur le bouton de commande pour actionner la toilette. Opérer jusqu'à ce que la cuvette soit complètement rincée et la pompe de décharge ait évacué l'eau de la base de la cuvette. La toilette marine électrique est en mesure de garantir un service sans problèmes au cours des années, pourvu qu'elle soit usée d'une manière appropriée. Cette toilette peut détruire déchets organiques et papier hygienique; mais n'est pas à même de macérer chiffons, serviettes hygieniques, objets durs et solides d'autre nature. Si la pompe ne décharge pas et la cuvette commence à se remplir, fermez partiellement la valve d'aspiration jusqu'à son complet vidange. Opérez donc pour quelques secondes avec les deux soupapes ouvertes, de manière de complètement la toilette et le système entier de décharge. Après chaque opération, n'oubliez de fermer les valves d'aspiration et les soupapes de décharge. Le tarissement à l'occasion du drainage d'hiver s'effectue en fermant la valve d'aspiration et en opérant pour quelques minutes pour évacuer toute l'eau du système.

INSTRUCCIONES PARA UN CORRECTO FUNCIONAMIENTO: asegurarse que las valvulas de succión y evacuación sean abiertas. Presionar el pulsante de comando para accionar el WC. Operar hasta que el wc no sea completamente limpio y la bomba de evacuación haya expulsado el agua del wc. El wc eléctrico marino servirá por muchos años sin ningún problema siempre en cuando sea usado en modo correcto. El wc puede destruir rífuto orgánico y papel higienico. No está en grado de triturar trapos, absorbentes higienicos y objetos duros y solidos. Si la bomba no evacua la taza comienza a llenarse, cerrar parcialmente la valvula de succión hasta que no sea vaciada completamente. Operar por unos segundos con las dos valvulas abiertas, en manera de vaciar completamente el wc y todo el sistema de evacuación. Después de cada operación, cerrar la valvula de succión y de evacuación. El vaciamiento en ocasión del drenaje invernale se efectua cerrando la valvula de succión y operando por unos segundos hasta que toda el agua no sea estado evacuada.

BEDIENUNGSANLEITUNGEN: geben Sie bitte darauf acht, dass die Einlass- und Ablassventile offen sind. Drücken sie den Bedienungsknopf um die Toilette zu betätigen. Wiederholen Sie diesen Vorgang bis zum vollständigen Abspülen der Toilettenschüssel und bis die Abflusspumpe das ganze Wasser von der Schüssel ablaufen lässt. Die elektrische Seetoilette wird Ihnen eine jahrelange und problemlose Leistung anbieten, vorausgesetzt dass sie den Anweisungen nach benutzt wird. Die Seetoilette kann organische Abfälle und Toilettenpapier macerieren, ist aber nicht in der Lage Damenbinden, sowie harte Gegenstände und Feststoff anderer Art zu zerstören. In dem Fall die Pumpe nicht ablässt und sich zu füllen beginnt, schließen Sie teilweise das Ansaugventil bis zur vollständigen Entleerung der Schüssel. Wiederholen Sie dann einige Sekunden lang mit beiden geöffneten Ventilen um die Toilette und das gesamte Abflusssystem vollständig zu entleeren. Nach jeder Operation schließen Sie beide Ventile zu. Entwässerung bei der Winterdrainage: schließen Sie das Einlassventil und betätigen Sie es ein Paar Sekunden lang bis wenn das ganze Wasser abgelaufen ist.

COMPACT / COMFORT MODEL

EXPLODED VIEW

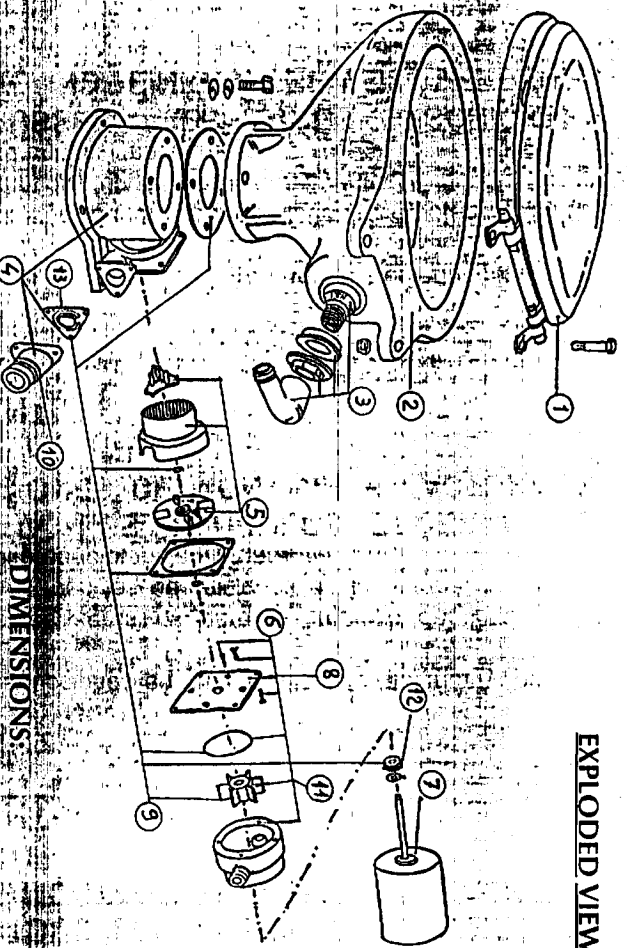

DIMENSIONS:

Compact: 460 x 333 x 365 mm
 Comfort: 475 x 355 x 365 mm

SPARE PART LIST

- 01 6500000001 WOODEN SEAT
- 02 6500000002 PLASTIC SEAT
- 03 6500000003 WOODEN SEAT LARGE SIZE
- 04 6500000050 PORCELAIN STANDARD BOWL
- 05 6500000050 PORCELAIN LARGE BOWL
- 06 6000007100 INTAKE ELBOW
- 07 6000007100 BASE
- 08 6000007121 MACERATOR GROUP
- 09 6000007112 PUMP GRUP
- 10 6000007124 MOTOR 12 V. / 24 V.
- 11 6000007115 PUMP FLANGE
- 12 5500000000 GASKET KIT
- 13 6000007005 DISCHARGE PORT
- 14 6000001112 PUMP IMPELLER
- 15 6000001501 SEAL
- 16 6000007007 DISCHARGE VALVE
- 17 60000007105 CONNECTION 90°

ELEGANT MODEL

EXPLODED VIEW

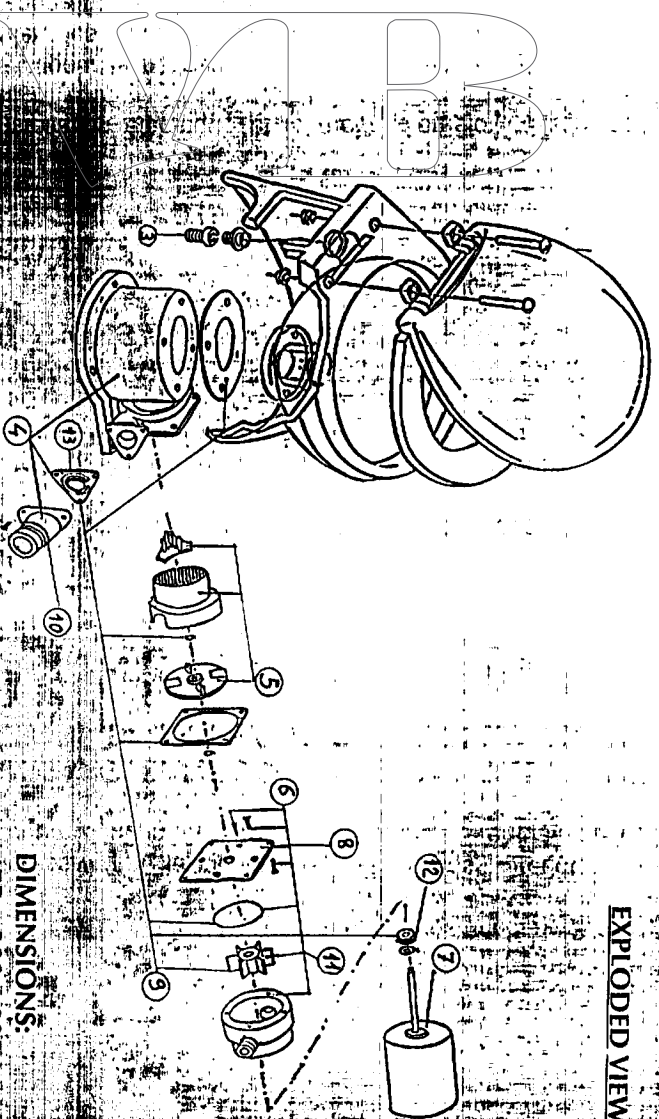

DIMENSIONS:

475 x 380 x 325 mm

SPARE PART LIST

- 01 6500000004 ELEGANT SEAT
- 02 6500000511 ELEGANT BOWL
- 03 6500000050 INTAKE ELBOW
- 04 6000007100 BASE
- 05 6000007121 MACERATOR GROUP
- 06 6000007112 PUMP GRUP
- 07 6000007124 MOTOR 12 V. / 24 V.
- 08 6000007115 PUMP FLANGE
- 09 5500000000 GASKET KIT
- 10 6000007005 DISCHARGE PORT
- 11 6000001112 PUMP IMPELLER
- 12 6000001501 SEAL
- 13 6000007007 DISCHARGE VALVE
- 14 60000007105 CONNECTION 90°



GARANZIA

La garanzia sui prodotti ha la validità di due anni.
Non sarà riconosciuta alcuna garanzia nei seguenti casi:

- se la tazza è rotta
- se non sono state correttamente seguite le istruzioni riguardanti l'impianto elettrico e le altre disposizioni per l'uso.

Attenzione: è proibito l'impiego di detergenti aggressivi per la pulizia del WC. Questi prodotti che permangono all'interno del sistema bruciano le guarnizioni in gomma della pompa. Eventuali tracce riscontrate nei resi invalideranno la garanzia.

PER POTER USUFRUIRE DELLA GARANZIA, GLI ARTICOLI DOVRANNO ESSERE RESTITUITI COMPLETI DELLE ISTRUZIONI DI MONTAGGIO E DELLA PROVA D'ACQUISTO.

WARRANTY

Products are guaranteed two years.
No warranty will be recognized in the following cases:

- if the bowl is broken
- if the fitted instructions regarding the electrical system and the directions for use have not been properly followed

Warning: the use of strong detergents to clean the toilet is forbidden, as these products stay on the inside of the system and burn the pump rubber seals through. Eventual traces found in the claimed goods will invalidate the warranty.

TO TAKE ADVANTAGE OF WARRANTY, ALL ARTICLES MUST BE SENT BACK COMPLETE WITH ASSEMBLING INSTRUCTIONS AND EVIDENCE OF PURCHASE.

GARANTIE

Les produits ont une garantie de deux ans.
Aucune garantie ne sera reconnue aux cas suivants:

- rupture de la cuvette
- si les instructions fournies concernant l'installation électrique et le mode d'emploi ne sont pas suivies correctement

Attention: l'emploi de produits détergents agressifs pour le nettoyage de la toilette est interdit, car ces produits demeurent à l'intérieur du système et brûlent les joints d'étanchéité en caoutchouc. Eventuelles traces trouvées dans les renvois de marchandise frapperont de nullité la garantie.

POUR BENEFICIER DE LA GARANTIE, TOUS LES ARTICLES DOIVENT ETRE RENDUS COMPLETS D'INSTRUCTIONS DE MONTAGE ET DE PREUVE D'ACHAT.

GARANTIA

La garantía de los productos vale por dos años.
No será reconocida la garantía en los casos siguientes:

- si la cerámica del wc es rota
- si no han sido seguidas correctamente las instrucciones en cuanto a la red eléctrica y las otras disposiciones para el uso.

Atencion: es absolutamente prohibido usar detergentes agresivos para la limpieza del W.C. Estos detergentes que permanecen al interior del sistema corrompen las guarniciones de la bomba. Eventuales residuos de detergente que se encuentran al interno del producto anulan la garantía.

PARA PODER GOZAR DE LA GARANTIA, LOS ARTICULOS DEBERAN SER RESTITUIDOS COMPLETO DE INSTRUCCIONES DE MONTAJE Y FACTURA DE COMPRA.

GARANTIE

Die Produkte sind garantiert zwei Jahre.
Keine Garantie wird in den folgenden Fällen anerkannt:

- wenn die Schlüssel zerbrochen ist
- wenn man die gelieferten Anweisungen über die elektrische Anlage und die Bedienungsanleitung nicht richtig befolgt hat.

Vorsicht: die Verwendung von starken Reinigungsmitteln zur Säuberung der Toilette ist verboten, weil diese Produkte innerhalb der Anlage bleiben und die Gummidichtungen verätzen. Eventuelle Spuren dieser Substanzen in den Rücksendungen werden die Garantie ungültig machen.

UM DIE GARANTIE ZU GENIEßEN MÜSSEN ALLE ZURÜCKGESCHICKTEN ARTIKEL MIT MONTAGEANWEISUNGEN UND EINKAUFSBEWEIS VERSEHEN WERDEN.